

CKM16

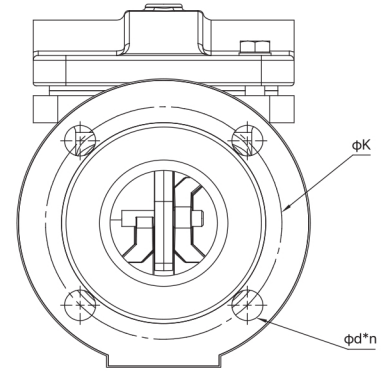
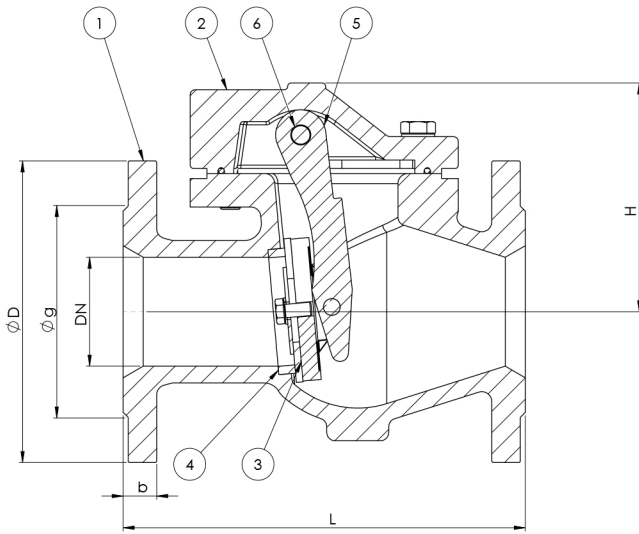

General Specification

Maximum Working Temperature 110 °c  
PN 16 bar

Standards

Design: EN12334  
FaceTo Face Dimensions: EN558 (series 48)  
Machining And Drilling Of Flanges: EN1092-2  
Test And Inspection: EN12266-1

Applications

Water, Waste Water And HVAC

ویژگی های محصول

ماکزیمم دمای کاری ۱۱۰ درجه سلسیوس  
فشار کاری ۱۶ بار

استاندارد

طراحی: EN12334  
وجه تا وجه: EN558 (سری ۴۸)  
ماشین کاری و سوراخ کاری فلنج ها: EN1092-2  
تست و بازرسی: EN12266-1

کاربرد

صنایع آب و فاضلاب، تاسیسات حرارتی-برودتی و تهویه مطبوع

NO	Part Name	Standard / Material	Spare part
1	Body	GGG40 / GG25	
2	Bonnet	GGG40 / GG25	✓
3	Disk	GGG 40	✓
4	Seat	AISI 304	✓
5	Hinge	GGG40	✓
6	Hinge Pin	AISI 420	✓

DN (mm)	L	H	D	K	g	b	d*n	Weight (kg)
50	200	135	165	125	99	20	19*4	12.5
65	240	144	185	145	118	20	19*4	20
80	260	150	200	160	132	22	19*8	22.5
100	300	175	220	180	156	24	19*8	30
125	350	215	250	210	184	26	19*8	44
150	400	238	285	240	211	26	23*8	57.5
200	500	285	340	295	266	30	23*12	90
250	600	317	405	355	319	22	28*12	120
300	700	320	460	410	370	24.5	28*12	155
350	800	520	520	470	420	26.5	28*16	238

