

STR16

STR25

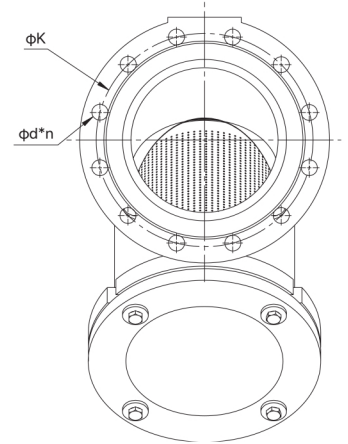
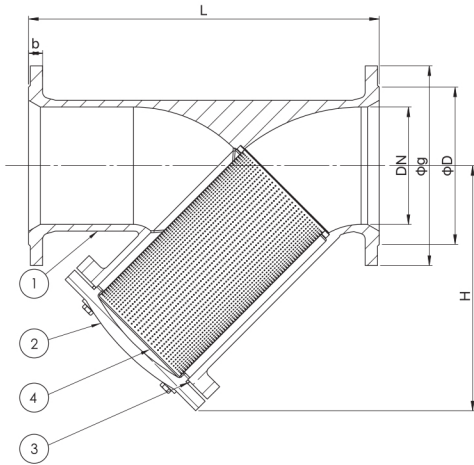

General Specification

Maximum Working Temperature 110 °c
PN 16 / 25 bar

Standards

Face To Face Dimension: EN558 (series 1)
Machining And Drilling Of Flange: EN1092-2
Test And Inspection: EN12266-1

Applications

Water, Waste Water And HVAC

ویژگی های محصول

ماکزیمم دمای کاری ۱۱۰ درجه سلسیوس
فشار کاری ۱۶/۲۵ بار

استاندارد

وجه تا وجه: EN558 (سری ۱)
ماشین کاری و سوراخ کاری فلنج ها: EN1092-2
تست و بازرسی: EN12266-1

کاربرد

صنایع آب و فاضلاب، تاسیسات حرارتی-برودتی و تهویه مطبوع

NO	Part Name	Material	Spare Part	DN (mm)	L	H	PN16					PN25						
							D	K	g	b	d*n	Weight (kg)	D	K	g	b	d*n	Weight (kg)
1	Body	GG25 / GGG50		50	230	145	165	125	99	20	19*4	12	165	125	99	19	19*4	10
2	Cover	GG25 / GGG50	✓	65	290	163	185	145	118	20	19*4	16	185	145	118	19	19*8	13
3	Screen	AISI 304	✓	80	310	185	200	160	132	22	19*8	20.5	200	160	132	19	19*8	17
4	Oring	EPDM	✓	100	350	225	220	180	156	24	19*8	29.5	235	190	156	19	23*8	25
				125	400	290	250	210	184	26	19*8	41	270	220	184	19	28*8	32
				150	480	332	285	240	211	26	23*8	53	300	250	211	20	28*8	43
				200	600	400	340	295	266	20	23*12	83	360	310	274	22	28*12	73
				250	730	440	400	355	319	22	28*12	120	425	370	330	24.5	31*12	120
				300	850	585	455	410	370	24.5	28*12	204	485	430	389	27.5	31*16	204
				350	980	665	520	470	429	26.5	28*16	290	555	490	448	30	34*16	295